

SUPPORT

Pour pilote hydraulique Z1



Notice d'installation

Support pilote Z1
Ref. 754650

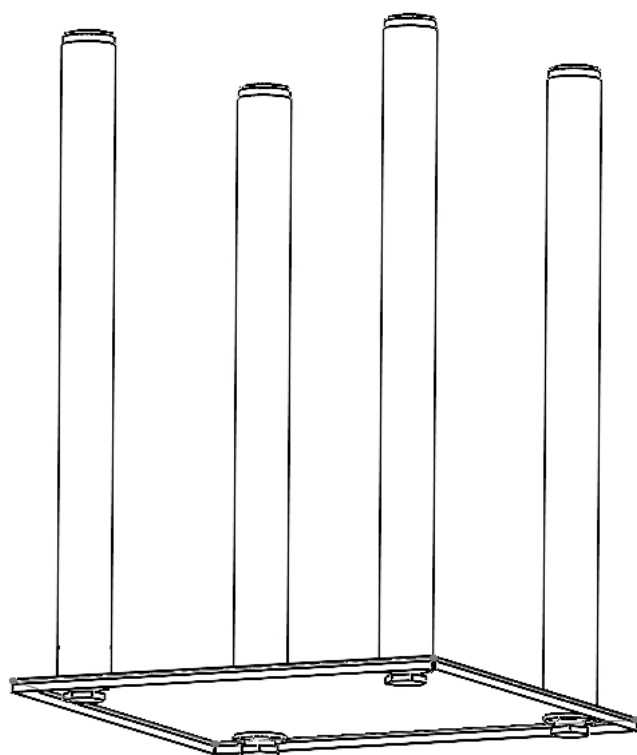

Les renseignements figurant dans ce document ne sont pas contractuels, nous nous réservons le droit de modifier sans préavis les caractéristiques techniques et l'équipement de tous les appareils.

**Fabrication
Française**



Réf. notice : 1898838
N° édition : 23.36



Le présent support permet de renforcer le maintien de l'appareil et vient en complément de l'accroche murale. Le pilote doit obligatoirement être accroché au mur pour éviter tout basculement de ce dernier.



Il est possible de compenser des irrégularités de nivellement du sol avec les pieds réglables du support. Veiller à ce que le pilote repose bien sur ses quatre pieds et soit de niveau avant de poursuivre l'installation de l'appareil.

1 - Décomposition du kit

- A - Pieds aluminium Ø40 longueur 500mm (x4)
- B - Plaque de maintien d'écartement (x1)
- C - Embouts pour tube Ø40/M8 (x4)
- D - Pieds réglables (x4)
- E - Vis TH M8x12 (x4) - Non visible
- F - Rondelles Ø8 (x4) - Non visible

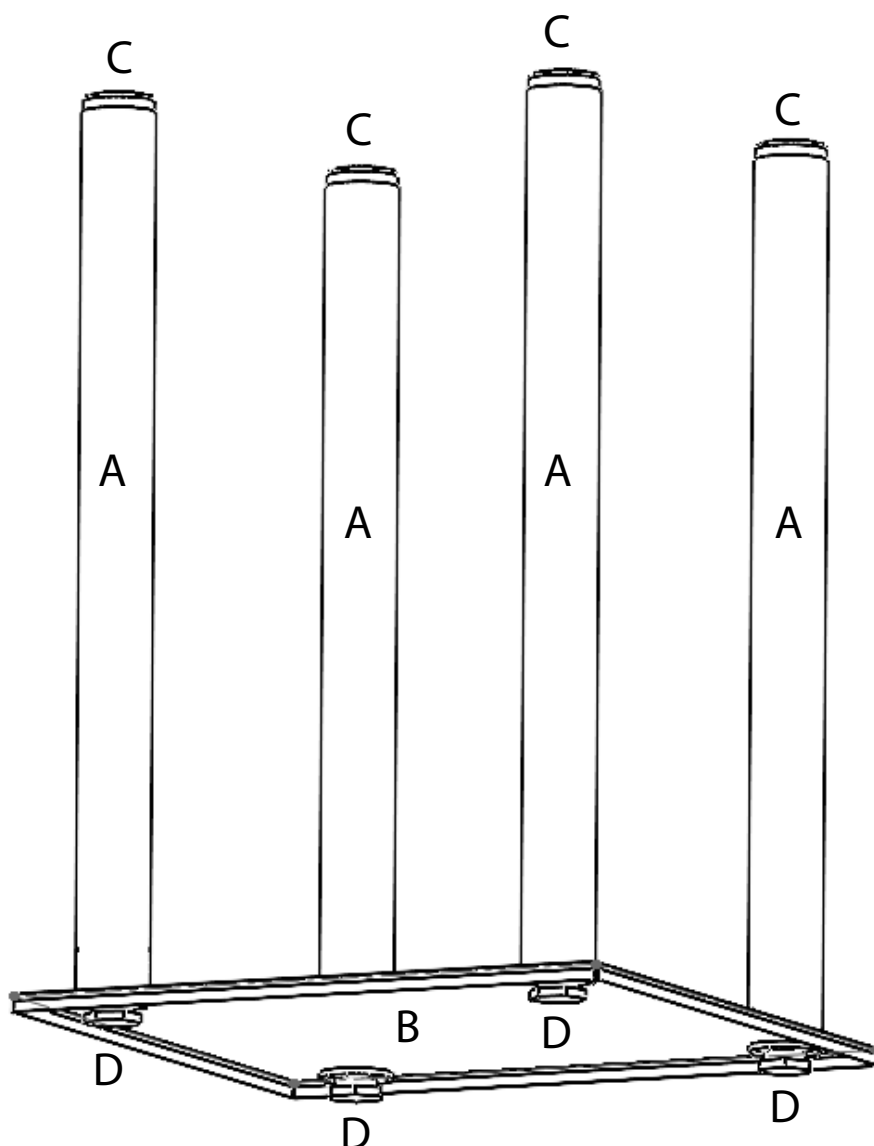

2 - Installation du kit

Outils nécessaires :

- Scie à métaux
- Maillet
- Clé plate de 13mm
- Niveau à bulle

1. Couper les pieds à la hauteur souhaitée à l'aide d'une scie à métaux. La longueur minimale est de 30cm, afin de permettre le raccordement de la vanne de vidange située sous le pilote Z1.

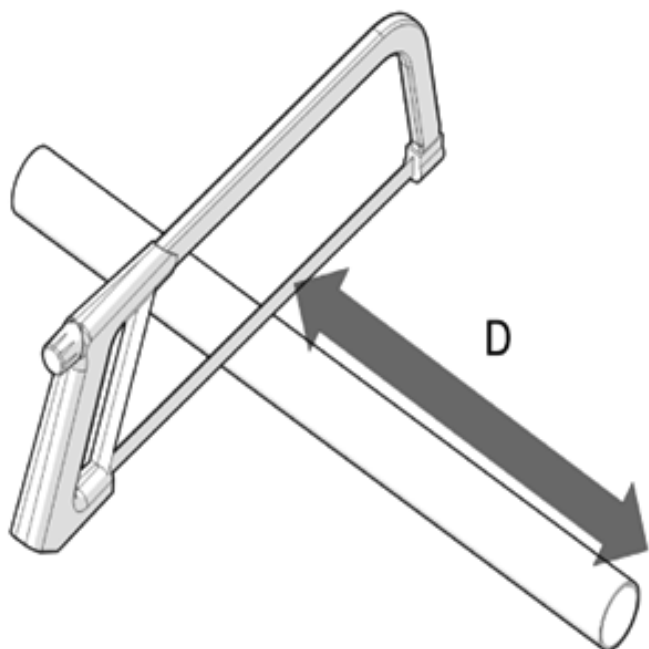

2. Placer la plaque de maintien d'écartement au niveau des pieds et insérer les pieds réglables à l'aide d'un maillet de manière à fixer la plaque.

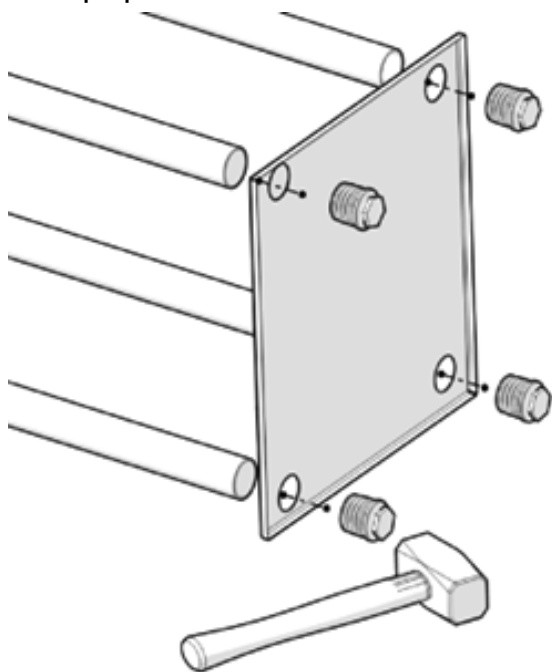

3. Régler la hauteur de chaque pied de réglage à l'aide des vis pour mettre à niveau le pilote par rapport au sol, à l'aide du niveau à bulle

4. Insérer les embouts dans les tubes à l'aide d'un maillet.

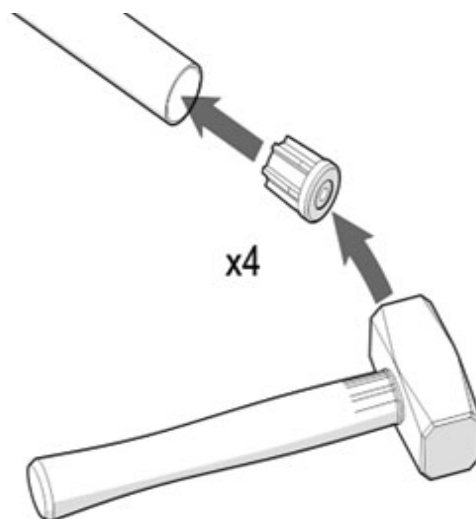

5. Installer le pilote Z1 sur le support et serrer les vis TH M8X12 à l'aide d'une clé plate de 13mm en insérant les rondelles Ø8 entre la vis et la plaque inférieure du pilote. Attention au sens du support pilote Z1/plaque inférieure.

6. Visser le pilote au mur afin d'éviter le basculement de ce dernier.

7. Une fois en eau, vérifier que les quatre pieds réglables touchent le sol. Si l'un d'entre eux ne touche pas, le desserrer jusqu'à ce qu'il soit en contact.

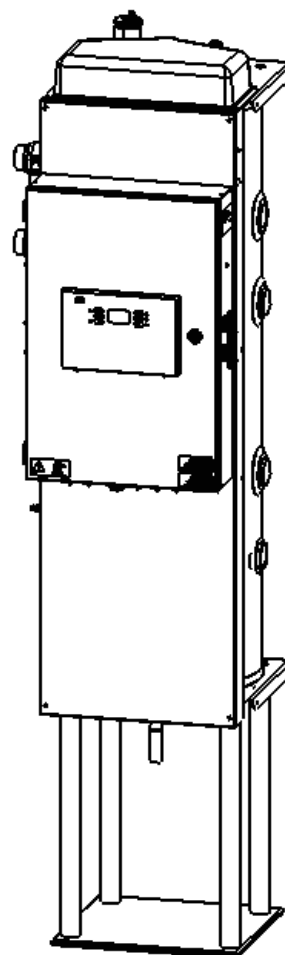

NOTES :



Site Industriel et de développement

Rue de la République
CS 40029
80210 Feuquières-en-Vimeu

Service pièces détachées

Tél. : 03 22 61 21 21
Fax : 03 22 61 33 35
E-mail : pieces@intuis.fr

Service technique*

E-mail : sav@intuis.fr

**assistance technique réservée aux professionnels*