

intuis

BALICA

RADIATEUR SECHE-SERVIETTES

ORIGINE
FRANCE[®]
GARANTIE

RVCert 6020118

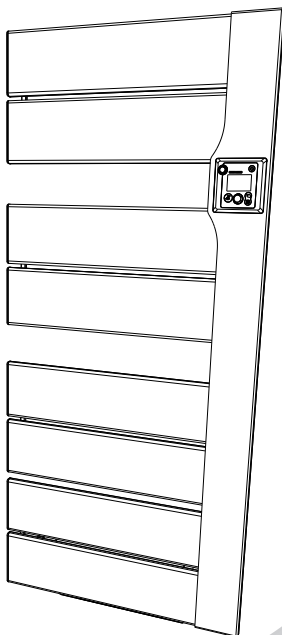

NOTICE
REF 421AA6065 B00



Cet appareil est compatible avec le module Intuis connect with Netatmo. Vendu séparément

Inséré dans les radiateurs électriques compatibles, ce module connecté permet le contrôle de vos appareils à distance, via smartphone avec l'application intuis connect.

- Téléchargez l'application Intuis connect with Netatmo, et découvrez-la!



- La planification intelligente pour adapter le chauffage à votre rythme.



- Les notifications pour toujours être informé(e)



- L'historique des consommations



- Le pilotage par la voix

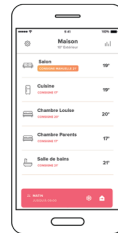

Découvrez tous les avantages sur
www.intuis.fr

| | | |
|----|---|---------|
| | - Sommaire & Avant propos | page 3 |
| | - Sécurité | page 4 |
| 1. | - Caractéristiques | page 8 |
| 2. | - Installation et fixation | page 10 |
| 3. | - Raccordement électrique | page 11 |
| 4. | - Comment utiliser votre appareil | page 12 |
| | 4.1 Mise en fonctionnement de l'appareil | page 12 |
| | 4.2 Réglage de la température de consigne | page 12 |
| | 4.3 Fonctionnement automatique | page 13 |
| | 4.4 Détection de fenêtre ouverte | page 13 |
| | 4.5 Détection d'absence | page 13 |
| | 4.6 Fonctionnement manuel | page 15 |
| | 4.7 Fonctionnement de la soufflerie | page 15 |
| | 4.7.1 Lancement rapide | page 15 |
| | 4.7.2 Personnalisation de la durée | page 15 |
| | 4.7.3 Arrêt de la soufflerie | page 15 |
| | 4.7.4 Maintenance de la soufflerie | page 16 |
| | 4.8 Autres paramétrages | page 16 |
| | 4.8.1 Mode économique «ECO» | page 16 |
| | 4.8.2 Mode hors-gel «HG» | page 16 |
| | 4.8.3 Verrouillage parental simple | page 17 |
| | 4.8.4 Verrouillage parental avec code | page 17 |
| | 4.8.5 L'indicateur comportemental | page 18 |
| | 4.8.6 Paramétrages des fonctions annexes | page 19 |
| | 4.8.7 Détail des ordres via le fil pilote et le gestionnaire d'énergie | page 20 |
| | 4.9 La programmation interne | page 21 |
| | 4.9.1 Réglage de l'horloge | page 21 |
| | 4.9.2 Mise en place de la programmation | page 22 |
| | 4.9.3 Personnalisation des programmes P4/P5/P6 | page 24 |
| | 4.10 Retour paramétrage usine | page 26 |
| 5. | - Aide aux diagnostics | page 27 |
| 6. | - Conseils / Entretien | page 28 |
| 7. | - Identification de votre appareil | page 29 |



Nos appareils sont conçus, développés
et fabriqués en France dans nos usines.

AVANT PROPOS :

- Vous venez d'acquérir ce sèche-serviettes connecté et nous vous remercions de ce choix, témoignant ainsi de votre confiance.
- Cet appareil a été étudié, conçu et réalisé avec soin pour vous donner entière satisfaction.
- Il est important de bien lire cette notice en entier avant l'installation et la mise en route de votre appareil.
- Il est recommandé de conserver cette notice, même après installation de votre appareil.



ATTENTION - Certaines parties de ce produit peuvent devenir très chaudes et provoquer des brûlures. Il faut prêter une attention particulière en présence d'enfants et de personnes vulnérables.



Caution, hot surface
Attention surface très chaude.

- Cet appareil peut être utilisé par des enfants âgés d'au moins 8 ans et par des personnes ayant des capacités physiques, sensorielles ou mentales réduites ou dénuées d'expérience ou de connaissance, s'ils (si elles) sont correctement surveillé(e)s ou si des instructions relatives à l'utilisation de l'appareil en toute sécurité leur ont été données et si les risques encourus ont été appréhendés. Les enfants ne doivent pas jouer avec l'appareil. Le nettoyage et l'entretien par l'utilisateur ne doivent pas être effectués par des enfants sans surveillance.

- Il convient de maintenir à distance les enfants de moins de 3 ans, à moins qu'ils ne soient sous une surveillance continue.

- Les enfants âgés entre 3 ans et 8 ans doivent uniquement mettre l'appareil en marche ou à l'arrêt, à condition que ce dernier ait été placé ou installé dans une position normale prévue et que ces enfants disposent d'une surveillance ou aient reçu des instructions quant à l'utilisation de l'appareil en toute sécurité et en comprennent bien les dangers potentiels. Les enfants âgés entre 3 ans et 8 ans ne doivent ni brancher, ni régler ni nettoyer l'appareil, et ni réaliser l'entretien de l'utilisateur.

- Veillez à ne rien introduire dans l'appareil.

- L'appareil doit être fixé sur son support, l'utilisation d'adhésifs pour fixer le support ou l'appareil est interdite.

- Pour garantir votre sécurité, assurez-vous que l'appareil est en parfait état avant toute utilisation.

- Ne pas installer ou mettre sous tension un appareil ayant subi un choc ou présentant des dommages visibles tels que notamment des déformations, des câbles blessés, des éléments cassés ou désolidarisés ou ayant été modifiés.

- Le raccordement électrique de cet appareil doit impérativement être effectué hors tension par une personne qualifiée. Toutes les interventions sur les appareils doivent être effectuées hors tension et par un personnel qualifié et agréé.

- L'alimentation électrique de l'appareil doit être réalisée via un dispositif de coupure omnipolaire conforme aux règles d'installation.

- L'alimentation électrique doit être protégée par un dispositif différentiel résiduel de courant assigné au plus égal à 30mA, notamment dans le cas d'une installation dans un local contenant une baignoire ou une douche.

- Si le câble d'alimentation est endommagé, il doit être remplacé par le fabricant, son service après vente ou des personnes de qualification similaire afin d'éviter un danger.

- L'appareil de chauffage ne doit pas être placé juste en dessous d'une prise de courant.

- Respecter les distances minimum d'installation au sol, aux parois, aux meubles, etc, voir recommandations de mise en place.

- L'appareil peut être installé dans les volumes 2 ou hors volumes des salles d'eau (cf. figure 1).

- MISE EN GARDE : Cet appareil est destiné seulement au séchage du linge lavé à l'eau.

- MISE EN GARDE : Pour éviter tout danger pour les très jeunes enfants, il est recommandé d'installer cet appareil de façon telle que le barreau chauffant le plus bas soit au moins à 600 mm au-dessus du sol.



AVERTISSEMENTS, CONSEILS :

- En règle générale, cet appareil se place de façon à ce que la chaleur produite brasse un maximum de volume d'air. Eviter d'installer l'appareil dans un courant d'air qui risquerait de perturber sa régulation.
- Lors de la première chauffe, il peut s'échapper une odeur, ce phénomène disparaît après quelques minutes de fonctionnement.
- Si votre installation est équipée d'un délesteur : le délestage étant prioritaire, il est possible que l'appareil ne chauffe pas, en cas de surconsommation momentanée (lave-linge+four+fer à repasser...). Ceci est normal. Dès rétablissement d'une consommation normale, l'appareil se remettra en chauffe.

CONSEILS DE FONCTIONNEMENT :

- Afin de ne pas nuire au bon fonctionnement de votre appareil de chauffage, il est conseillé d'utiliser les porte-serviettes pour le séchage de votre linge.
- **IMPORTANT : POUR UN FONCTIONNEMENT OPTIMAL DE L' APPAREIL, il est recommandé de ne pas obstruer l'entrée et la sortie d'air en bas de l'appareil afin que l'air chaud puisse s'évacuer.**

CONSEILS D'ENTRETIEN :

- Pour conserver les performances de l'appareil, il est nécessaire d'effectuer régulièrement un dépoussiérage de l'intérieur de celui-ci en passant l'aspirateur sur les entrées et sorties d'air.
- Utilisez de préférence des produits nettoyant universels à base d'agents tensioactif (savon, etc...) et un chiffon type micro fibres. Pour un simple dépoussiérage, un chiffon suffit.
- **NE JAMAIS UTILISER DE PRODUITS ABRASIFS OU À BASE D'ACÉTONE QUI RISQUERAIENT DE DÉTÉRIORER LE REVÊTEMENT EPOXY.**

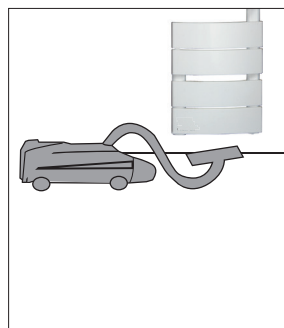

(*) La présente notice a été établie au moment de la fabrication de l'appareil et conformément aux normes en vigueur à cette date.

La société se réserve le droit de modifier à tout moment la notice d'installation et d'utilisation afin de prendre en compte les normes et l'évolution de celle-ci.

Fig . 1 Installation des appareils

L'installation doit être conforme aux normes en vigueur dans le pays d'installation (NFC 15-100 pour la France).

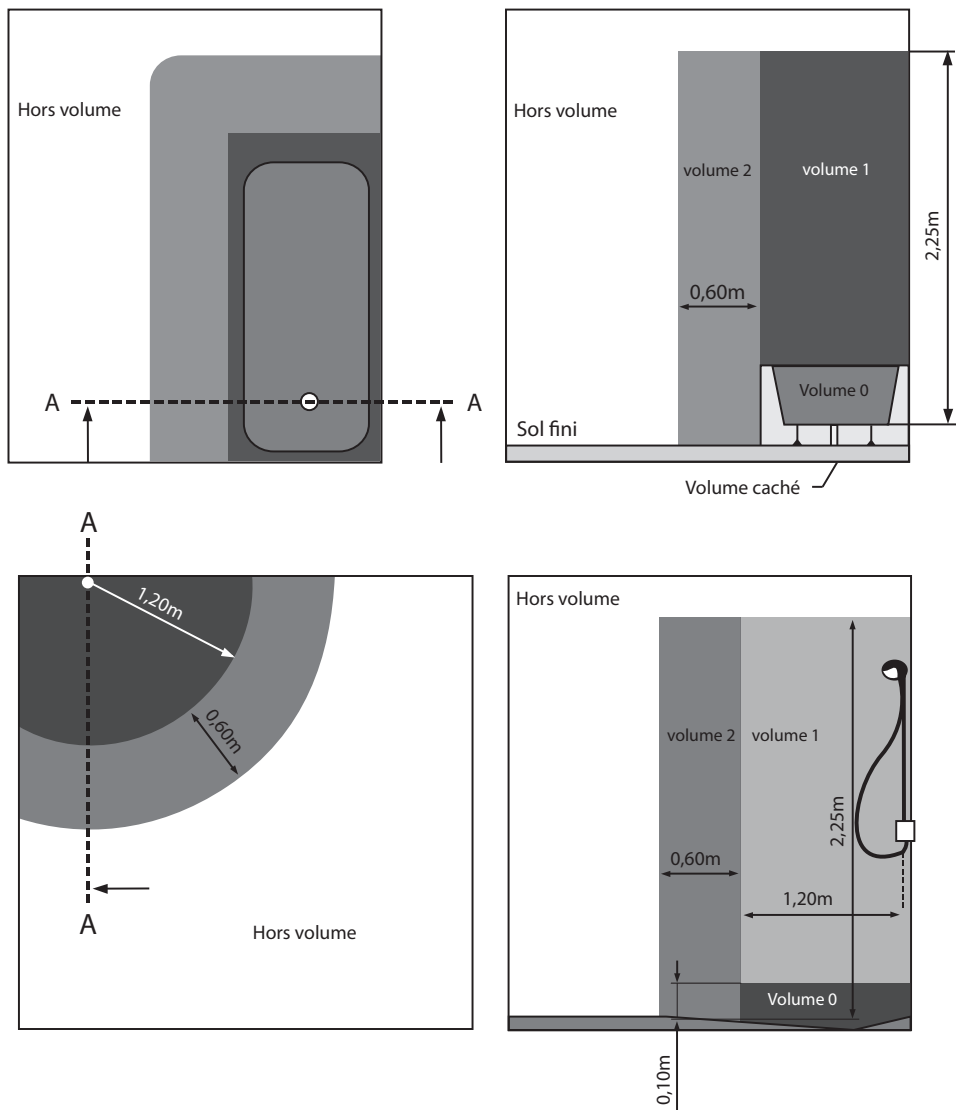

1 - CARACTÉRISTIQUES

| Référence | | Puissance (W) | I (A) | H (mm) | L (mm) | Epaisseur avec Dossieret (mm) | Poids (kg) |
|-----------------------|-------------|------------------|----------|-----------|-----------|--|---------------|
| Modèles Dynamiques | 1618 5 SE-- | 1500 | 6,5 | 1150 | 506 | 138 | 11,5 |
| | 1618 6 SE-- | 1650 | 7,2 | 1465 | 506 | 138 | 14,0 |
| Modèles Statiques | 1618 1 SE-- | 500 | 2,2 | 1150 | 506 | 138 | 9 |
| | 1618 2 SE-- | 650 | 2,8 | 1465 | 506 | 138 | 11,5 |

NOTA : -- les deux lettres qui sont derrière la référence correspondent à la couleur du montant latéral
AJ-Blanc, HS-Anthracite.

| Identification de l'appareil | | | | | | |
|--|------------------------------|---|---------------------------------------|---------------------------------------|-----------------------------------|----------------|
| Appareil de chauffage électrique décentralisé à action directe et à poste fixe | | | | | | |
| Références | Caractéristiques | | | | | |
| | Puissance thermique | | | Consommation d'électricité auxiliaire | | |
| | Puissance thermique nominale | Puissance thermique minimale (indicative) | Puissance thermique maximale continue | À la puissance thermique nominale | À la puissance thermique minimale | En mode veille |
| | P_{nom} | P_{min} | $P_{max,c}$ | $e_{l,max}$ | $e_{l,min}$ | $e_{l,SB}$ |
| 1618 1 SE-- | 0.5 | n.d. | 0.5 | 0.000 | 0.000 | 0.001 |
| 1618 2 SE-- | 0.65 | n.d. | 0.65 | 0.000 | 0.000 | 0.001 |
| 1618 5 SE-- | 1,5 | n.d. | 1,5 | 0.000 | 0.000 | 0.001 |
| 1618 6 SE-- | 1,65 | n.d. | 1,65 | 0.000 | 0.000 | 0.001 |
| Unité | kW | kW | kW | kW | kW | kW |

| Caractéristiques | Unité |
|---|-------|
| Type de contrôle de la température de la pièce | |
| Contrôle électronique de la température de la pièce | oui |
| Contrôle de la température de la pièce, avec détecteur de fenêtre ouverte | oui |
| Contrôle électronique de la température de la pièce et programmateur hebdomadaire | oui |
| Contrôle de la température de la pièce, avec détecteur de présence | oui |

- Cet appareil de chauffage électrique direct est destiné à assurer le chauffage d'ambiance des locaux de type habitat ou assimilables, individuels ou collectifs, neufs ou existants.

- Ce radiateur sèche-serviettes est un appareil : Classe II,  , IP24 , 230V~50Hz.

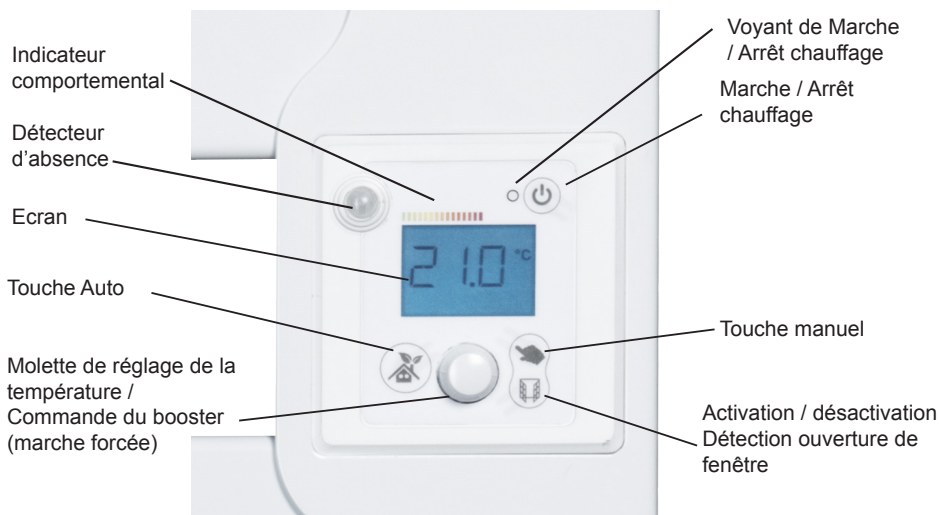

Veillez à enlever la pellicule de protection du boîtier de commande.

Thermostat électronique :

Cet appareil est équipé d'un thermostat d'ambiance électronique programmable : l'appareil obéit, par fil pilote, aux ordres Confort, Confort-1, Confort-2, Eco, Hors-gel et Arrêt chauffage.

- MISE EN PLACE DU MODULE INTUIS CONNECT WITH NETATMO :

Insérer le module INTUIS CONNECT WITH NETATMO dans le fourreau situé en bas à droite, à l'arrière de l'appareil, dans la glissière prévue à cet effet.

Pousser jusqu'à activer le clip de blocage du module.

-Télécharger l'App. Intuis connect with Netatmo et suivre les instructions pas à pas.

- N'insérer le module dans l'appareil que lorsque l'application vous le demande.

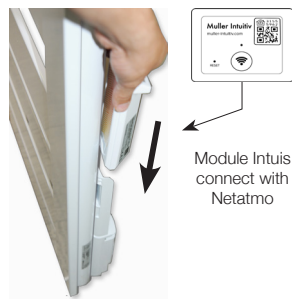

2 - INSTALLATION ET FIXATION

Avant de commencer à percer veuillez à bien respecter les cotes Fig 4a.

Percez un trou du diamètre correspondant à vos chevilles (diam. 6mm maxi.) à 338mm du sol minimum et 183mm minimum du mur ou meuble qui sera à côté de l'appareil. Ce trou correspond à l'un des points de fixation bas de l'appareil. Chevillez-le.

Prenez le support mural et fixez le côté correspondant sans serrer la vis.

A l'aide d'un niveau à bulle, réglez l'horizontalité du support et pointez le deuxième trou.

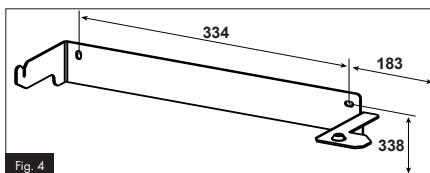

Percez, chevillez et fixez la traverse définitivement (Fig.4).

Montez la patte murale supérieure sur l'appareil et verrouillez-la en agissant à l'aide de la clé «torx T20» (jointe dans le carton) sur la vis dans le sens des aiguilles d'une montre (Rep.1 Fig.5)

Posez l'appareil sur le support mural et appuyez-le contre le mur, tracez l'emplacement de la patte murale, retirez l'appareil.

Déverrouillez et déposez la patte murale, pointez le trou, percez, chevillez et fixez-la définitivement.

Posez votre appareil sur le support mural, légèrement incliné vers vous.

Relevez-le jusqu'à ce que le haut de l'appareil touche la patte murale.

Soulevez l'appareil et enclenchez-le dans la patte murale.

Reverrouillez la patte murale de la même manière que précédemment. Votre appareil est installé.

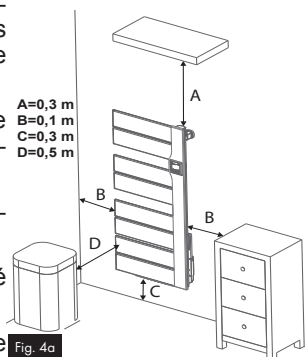

Conseils : La verticalité peut être vérifiée à l'aide d'un niveau à bulle ou d'un fil à plomb.



Conseils :

1- Pour fixer correctement l'appareil, vous avez la possibilité de régler la hauteur de l'étrier afin que les crans de l'étrier soit bien enfoncés dans la patte murale. Pour cela, dévisser 1/4 de tour les 2 vis et faites coulisser l'étrier (Fig. 5). Cela peut aussi permettre de décaler la patte murale pour se fixer dans un joint de carrelage par exemple.

2- Veuillez à bien laissez apparaître 2 crans pour la version statique (ci contre A) et 4 crans pour la version dynamique (ci contre B) de l'étrier dans la patte murale.

3 -RACCORDEMENT ÉLECTRIQUE

- Cet appareil est prévu pour être raccordé à un réseau d'alimentation électrique de 230V~ 50Hz.

- Le raccordement électrique ne nécessite pas le démontage de l'appareil.

- Utiliser le câble souple monté d'origine et le raccorder au réseau par l'intermédiaire d'une boîte de raccordement

- RESPECTER LE SENS DE BRANCHEMENT :

fil marron = phase, fil bleu = neutre, fil noir = pilote.

- Cet appareil de classe II ne se raccorde pas à la terre.

- Le fil noir est destiné à être raccordé à un programmeur de chauffage dans le but de faire varier le rythme de fonctionnement de l'appareil, selon l'occupation ou l'inoccupation des lieux. Dans le cas d'une utilisation sans programmeur, il est inutilisé. Dans cette situation, il est recommandé de l'isoler de tout contact électrique.

IMPORTANT : ce fil noir ne doit en aucun cas être raccordé à une borne de terre ou fil vert / jaune.

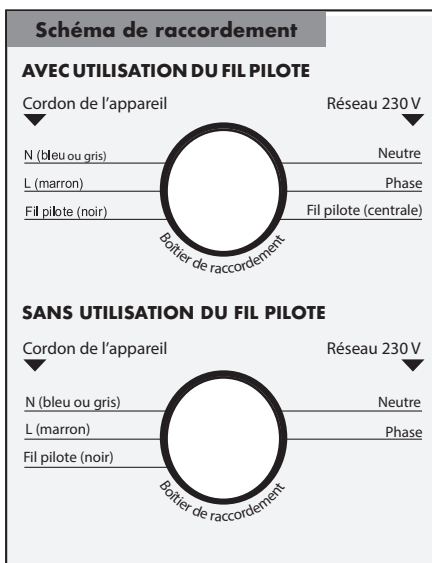

NOTA : Les ordres de programmation sont distribués par les signaux ci dessous, mesurés par rapport au Neutre.

- Si l'installation de chauffage est programmée par fil pilote, lors d'une intervention sur ce matériel, couper l'alimentation de(s) appareil(s) concernés ainsi que du ou des fils pilotes.

- Vérifier le serrage correct des fils dans les bornes de la boîte de raccordement murale.

- Si le câble d'alimentation est endommagé, il doit être remplacé par le fabricant, son service après-vente ou une personne de qualification similaire afin d'éviter le danger.

| Mode | Signal | Mesure par rapport au neutre |
|-----------------|-----------|------------------------------|
| Confort | — | 0 Volt |
| Eco | ⌚ | 230 Volts |
| Hors-gel | ⌒ | 115 Volts négatif |
| Arrêt chauffage | ⌒ | 115 Volts positif |
| Conf. -1°C | $3s$ 297s | 230 Volts/3s |
| Conf. -2°C | $7s$ 293s | 230 Volts/7s |

4 - COMMENT UTILISER VOTRE APPAREIL

4.1. MISE EN FONCTIONNEMENT DE L'APPAREIL

Attention : à la première mise sous tension (ou après une coupure secteur assez longue) 00:00 s'affiche, le client doit régler l'heure, voir chapitre 4.9.1.

Après chaque intervention sur les commandes du boîtier, au bout de 5s on revient à l'affichage de l'heure.

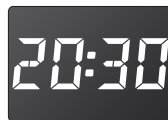

Le bouton  du boîtier permet la mise en marche, ou l'arrêt, de la fonction chauffage de votre appareil.

Le buzzer s'active, l'écran et le voyant vert  s'allument.

Le témoin de chauffe  indique la mise en chauffe de l'appareil, il s'allume et s'éteint selon les besoins de chauffe.

4.2. REGLAGE DE LA TEMPERATURE DE CONSIGNE

La molette  permet d'augmenter ou de diminuer la température souhaitée.

Si elle correspond à votre température de confort idéal, il est possible de la mémoriser en appuyant 3s sur la touche .

Pour ajuster la température à sa valeur optimale, il faut la laisser se stabiliser pendant quelques heures en maintenant la pièce fermée.

i

Pendant le réglage, un indicateur permet de contrôler mais aussi d'ajuster la température désirée en fonction de son impact sur la consommation.

Ce réglage est disponible en mode **Confort** (manuel ou automatique).

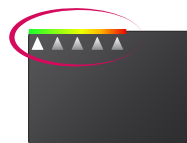

4.3. FONCTIONNEMENT AUTOMATIQUE, TOUCHE « »

Un appui sur la touche  permet un fonctionnement automatique en suivant votre planning de chauffe (programmation des plages **Confort** et **Eco**) et vos préférences de réglage (température de consigne favorite, détection d'ouverture de fenêtre ...).

Vos préférences de réglage automatique sont mémorisées en appuyant 3s sur la

 touche  .

Par défaut, le réglage mémorisé est : 19°C en température favorite et détection d'ouverture de fenêtre activée.

4.4. DÉTECTION FENETRE OUVERTE :

Un appui sur la touche  permet d'activer ou désactiver la fonction fenêtre ouverte.

Cette fonction coupe automatiquement l'appareil de chauffage en cas de détection d'une chute brutale de la température dans la pièce. (Ex : une fenêtre ou une porte ouverte).





4.5 DÉTECTION D'ABSENCE

Cette fonction est, par défaut, activée en mode automatique  .

La priorité peut être donnée aux économies ou au confort, il est également possible de désactiver cette fonction (voir tableau page suivante).

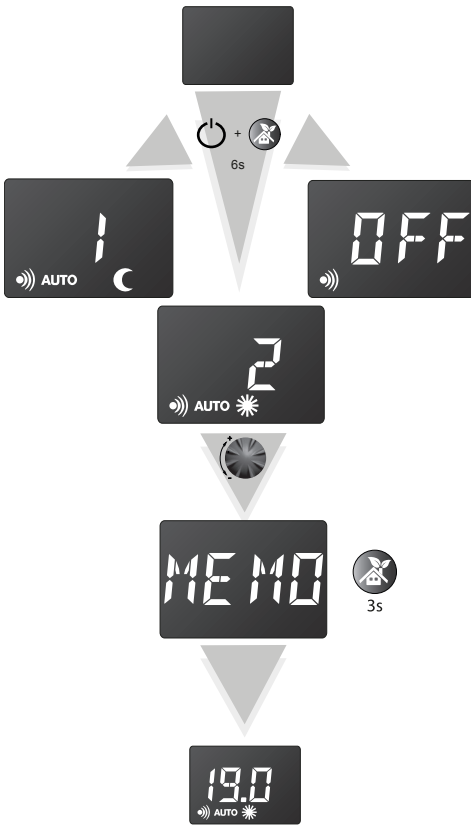
 En cas d'absence prolongée, l'appareil diminue progressivement sa consigne de température. Lorsqu'il détecte une présence, il réagit et revient dans le mode de fonctionnement défini par l'utilisateur.

Choix du mode de fonctionnement de la détection d'absence

| | | |
|--|---|--|
| <p>- Appuyer sur  pour mettre en veille votre appareil.</p> |  | <p>Option 1 : (par défaut)</p> <p>Priorité aux économies</p> <p>Sont pris en compte :</p> <ul style="list-style-type: none"> - la détection d'absence. - tous les ordres*. |
| <p>- Appuyer simultanément, pendant 6s, sur  et sur  jusqu'à ce que l'option de détection 1, 2 ou OFF s'affiche.</p> | | <p>Option 2 :</p> <p>Priorité au confort</p> <p>Sont pris en compte :</p> <ul style="list-style-type: none"> - la détection d'absence. - seuls les ordres* Hors-gel, Arrêt. |
| <p>- Tourner la molette  pour choisir l'option de détection.</p> | | <p>Option OFF :</p> <p>La fonction d'absence est désactivée</p> <p>Sont pris en compte :</p> <ul style="list-style-type: none"> - tous les ordres* |
| <p>- Enregistrer en appuyant, pendant 3s sur .</p> | | |

* Les ordres : ceux du fil pilote ou de la programmation interne.

Pour laisser la priorité au confort (Option 2) il faut choisir entre la programmation interne ou celle par fil pilote.

De plus, quand un ordre d'abaissement (CF-1, CF-2 ou Eco) est envoyé à l'appareil via fil pilote ou programmation interne alors que l'Option 2 a été choisie, l'appareil n'en tient pas compte en cas de présence détectée.

Pour accéder au réglage de la consigne Confort, appuyer 2 fois sur 

 Rappel : Dans tous les cas, les ordres Hors-gel et Arrêt chauffage du fil pilote sont prioritaires.

4.6. FONCTIONNEMENT MANUEL, TOUCHE «MANUEL»

Un appui sur la touche  permet de prendre la main sur le fonctionnement automatique de l'appareil.

Les fonctions automatiques sont désactivées (La programmation et les ordres d'abaissement envoyés via le Fil Pilote), et l'appareil se positionne :

- soit en mode **Confort** (possibilité d'ajuster la température désirée)
- soit en mode **Eco** (conseillé pour les absences de courte durée)
- soit en mode **Hors-gel** (conseillé pour les absences supérieures à 24h)

4.7. FONCTIONNEMENT DE LA SOUFFLERIE

Lorsque la soufflerie fonctionne, la puissance rayonnée est maximale.

4.7.1. LANCEMENT RAPIDE

Un appui court sur la molette  permet de lancer immédiatement la soufflerie.

Le fait de tourner la molette  permet d'augmenter ou de diminuer la durée de fonctionnement de la soufflerie selon les durées pré-enregistrées.

Les durées pré-enregistrées sont de 15 minutes

30 minutes

1 heure

2 heures

4.7.2. PERSONNALISATION DE LA DURÉE

Après lancement de la soufflerie, un appui long sur la molette  (3s) permet de personnaliser la durée de fonctionnement de la soufflerie par pas de 1 minute.

Un appui long sur la molette  (3s) enregistrera la modification pour les prochaines utilisations.

4.7.3. ARRÊT DE LA SOUFFLERIE

Un appui court sur la molette  arrête la soufflerie.

Les ordres Hors-gel et Arrêt chauffage envoyés par le Fil Pilote arrêtent la soufflerie.





La mise en veille par le bouton marche/arrêt chauffage  arrête également la soufflerie.

4.7.4. MAINTENANCE DE LA SOUFFLERIE

Afin d'assurer un fonctionnement optimal de la soufflerie, un message de maintenance s'affichera sur l'écran LCD du thermostat après 90h de fonctionnement.



La maintenance se résume à un dépoussiérage des entrées et sorties d'air (se référer à la rubrique **6. Conseils - Entretien**).

 Lorsque la mention « **NETT** » s'affiche, la réinitialisation du décompte de 90h se fait par un appui sur la molette  pendant 3s.

La réinitialisation est effective quand l'écran indique « **OK** ».

4.8. AUTRES PARAMETRAGES

4.8.1. MODE ECONOMIQUE «ECO»

Appuyer successivement sur  jusqu'à ce que le mode Economique s'affiche.



Pour visualiser la consigne **Eco**, tourner brièvement la molette .

Pour modifier la température de consigne **Eco**:

Appuyer 3s sur  jusqu'à ce que la température de consigne **Eco** clignote.

Tourner la molette  pour modifier.

Appuyer 3s sur  pour enregistrer.

 En cas d'absence de courte durée (moins de 12h), il est conseillé pour un maximum d'économie, d'utiliser ce fonctionnement. Il provoque un abaissement de 3.5°C environ par rapport à la température de consigne du mode **Confort**.

La consigne **Eco** ne peut pas être réglée à une température supérieure à 19°C.



4.8.2. MODE HORS-GEL «HG»

Appuyer successivement sur  jusqu'à ce que le mode **Hors-gel** s'affiche.





 Pour un maximum d'économie, en cas d'absence de longue durée (+ de 24h), il est conseillé d'utiliser ce mode. Il permet de maintenir la pièce à une température **Hors-gel**.

4.8.3. VERROUILLAGE PARENTAL SIMPLE

Appuyer simultanément sur  et  pendant 3s pour verrouiller ou déverrouiller le clavier.

Seule la fonction Marche / Arrêt Chauffage reste accessible.

 Cette fonction permet de bloquer l'accès aux réglages de l'appareil afin d'empêcher toute modification intempestive.

 La fonction booster/marche forcée peut fonctionner dans ce mode de verrouillage.

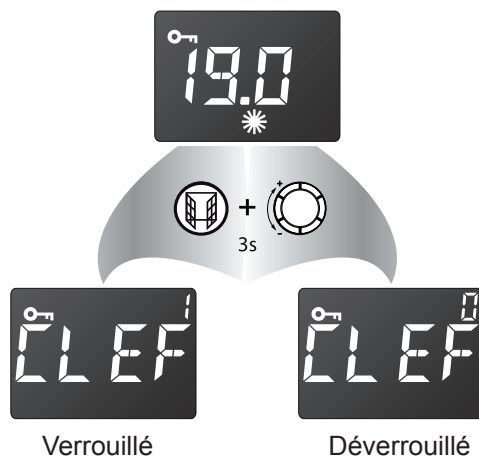

4.8.4. VERROUILLAGE PARENTAL AVEC CODE

Pour verrouiller

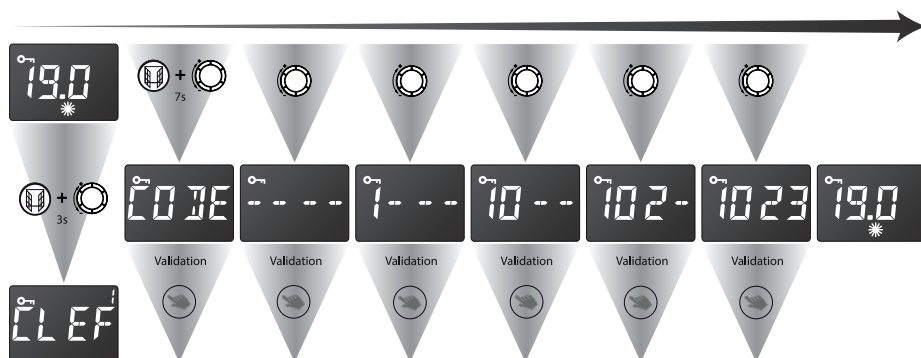

 La fonction booster/marche forcée est bloqué dans ce mode de verrouillage.

 Il est **IMPORTANT** de bien se souvenir de ce code.
En cas d'oubli, vous ne pourrez plus déverrouiller le clavier.

Pour déverrouiller

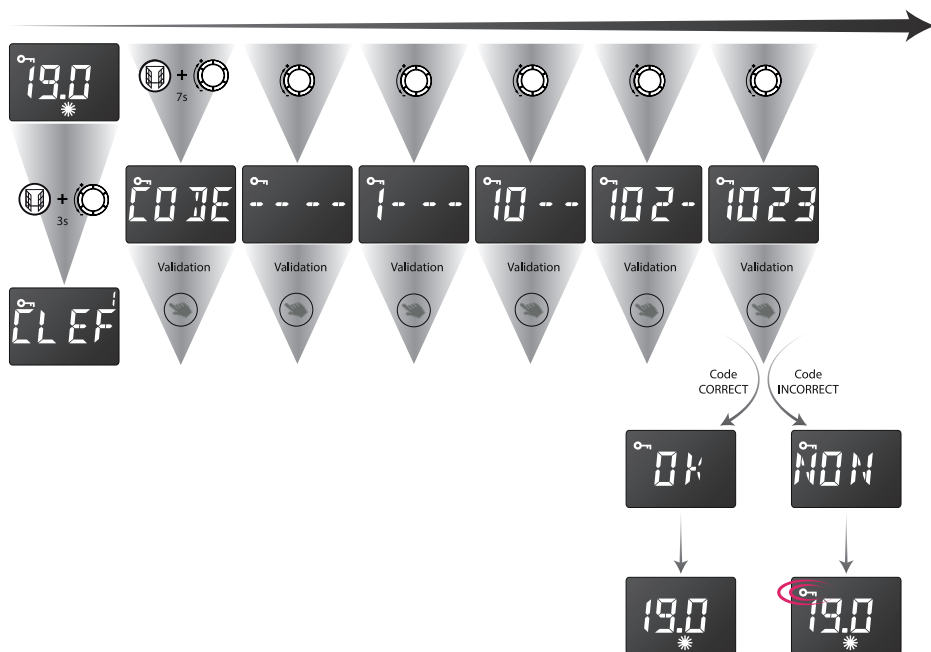

4.8.5. L'INDICATEUR COMPORTEMENTAL

Le curseur de l'indicateur comportemental informe quant à l'aspect économique du réglage de l'appareil.

Curseur vers le vert : économique

Curseur vers le rouge : moins économique

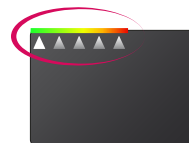



Pour un fonctionnement économique, il est conseillé de ne pas dépasser une température de 19°C en moyenne sur l'ensemble du logement.

4.8.6. PARAMÉTRAGE DES FONCTIONS ANNEXES

Ce menu vous permet de verrouiller ou de déverrouiller certaines options et de régler certains paramètres.

















Appuyer sur  pour mettre en veille votre appareil.

Appuyer simultanément sur les touches  et  pendant 3s.





Lorsque l'écran affiche , appuyer sur la touche  pendant 3s, le premier écran de paramètre apparaît.

Pour passer d'un paramétrage à un autre, appuyer sur la molette .

| Ecran de paramétrage | Signification |  | Résultat |
|---|---|---|---------------------------|
|  | Rétroéclairage de l'écran permanent ou limité à 10s après la dernière manipulation |  | Rétroéclairage permanent |
| | |  | Rétroéclairage 10s |
|  | Fonction buzzer: Lorsque cette fonction est activée, le boîtier émet un son pour certaines manipulations.  Le buzzer reste toujours actif pour la touche Marche / Arrêt chauffage. |  | Désactivation du buzzer |
| | |  | Activation du buzzer |
|  | Affichage de la température en degré Celsius ou en degré Fahrenheit |  | Unité de degré Celsius |
| | |  | Unité de degré Fahrenheit |
|  | Encadrement de consigne: Lorsque cette fonction est activée, le réglage de la température de Confort est encadré. La température de consigne n'est modifiable que de + ou - 2°C |  | Encadrement désactivé |
| | |  | Encadrement activé |

Retour au mode utilisateur

4.8.7. DETAIL DES ORDRES VIA LE FIL PILOTE ET LE GESTIONNAIRE D'ÉNERGIE

| Ordre | Signification | Ecran de paramétrage |
|-----------------|---|---|
| CONFORT | Température désirée de la pièce (ici 19.0°C) |  |
| ECO | Abaissement de la température de 3,5°C pour un fonctionnement économique (ici 15.5°C) |  |
| CONFORT -1 | Abaissement de la température de 1°C (ici 18.0°C) |  |
| CONFORT -2 | Abaissement de la température de 2°C (ici 17.0°C) |  |
| HORS-GEL | Abaissement de la température pour le maintien hors-gel |  |
| ARRÊT CHAUFFAGE | Coupure de la chauffe de l'appareil | |

 Dans le mode manuel, les ordres **Hors-gel** et **Arrêt chauffage** envoyés par la centrale de programmation ou le gestionnaire de tarification sont prioritaires. Pour vous le signaler, le symbole **AUTO** clignote.

4.9. PROGRAMMATION INTERNE

La programmation interne : **OFF** ► elle ne s'applique pas, **ON** ► elle s'applique.

4.9.1. REGLAGE DE L'HORLOGE

i

Dans tous les cas, pour pouvoir utiliser la programmation, il est nécessaire de régler l'heure et le jour de l'appareil (réglage usine 00:00)

En cas de coupure de courant supérieure à 12h, il faudra reprogrammer l'heure et le jour de l'appareil.



4.9.1.A. REGLAGE DE L'HEURE

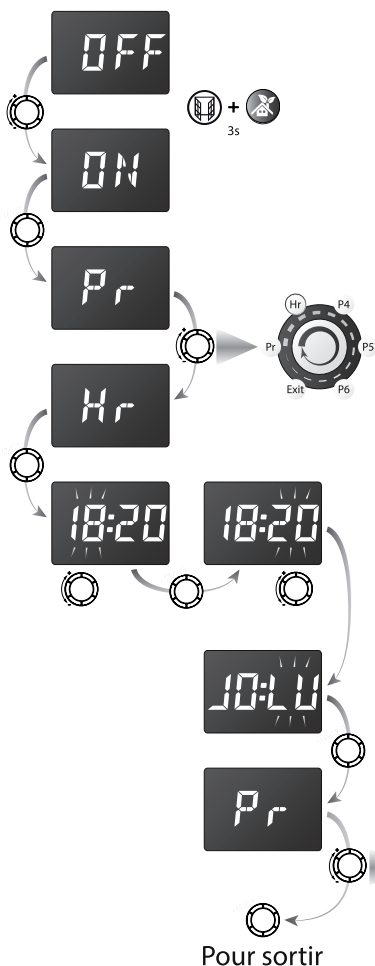

Appuyer sur les touches et pendant 3s pour entrer dans le menu de programmation.

Tourner la molette pour sélectionner **ON** qui s'affiche à l'écran, valider en appuyant sur la molette .

(Le choix de **OFF** fait sortir de ce menu de réglage).

Pr s'affiche à l'écran

Tourner la molette pour sélectionner la fonction mise à l'heure **Hr** dans le menu déroulant.

Modifier l'heure en tournant la molette et valider en appuyant sur la molette .

Modifier les minutes en tournant la molette et valider en appuyant sur la molette .



5.7.1.B. REGLAGE DU JOUR



Modifier le jour de la semaine (JO:LU=lundi, JO:MA=mardi, JO:ME=mercredi, etc...) en tournant la molette et valider en appuyant sur la molette .

Pour sortir, tourner la molette jusqu'à l'affichage de EXIT du menu déroulant. Valider en appuyant sur la molette .

4.9.2. MISE EN PLACE DE LA PROGRAMMATION



 Ce mode permet le fonctionnement automatique de votre appareil de chauffage soit en consigne **Confort**, soit en consigne **Eco**.



Pour affecter un programme à chaque jour de la semaine appuyer sur les touches  et  pendant 3s pour entrer dans le menu de programmation.

Tourner la molette  pour sélectionner **ON** qui s'affiche à l'écran, valider en appuyant sur la molette .

Le choix de **OFF** fait sortir de ce menu de réglage et empêche la programmation de s'appliquer.

Pr s'affiche à l'écran, Valider en appuyant sur la molette .

Attribuer l'un des programmes (prédéfini ou personnalisé) à chaque jour de la semaine en tournant la molette  et valider en appuyant sur la molette .

Pour sortir, tourner la molette  jusqu'à l'affichage de EXIT du menu déroulant. Valider en appuyant sur la molette .

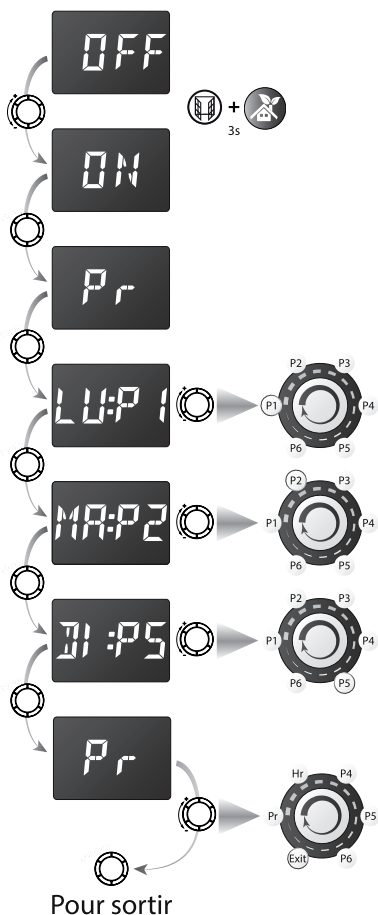





Détail des programmes prédéfinis (P1 - P2 - P3) et à personnaliser(P4 - P5 - P6)

| Programme prédéfini | Choix | Signification |
|--|-------------------------|--|
| <p>du Lundi au Vendredi P1</p> <p>de 5h à 9h de 17h à 23h</p> <p>0 2 4 6 8 10 12 14 16 18 20 22 24 Heures</p> | P1 | Le programme P1 permet d'obtenir la température de consigne Confort le matin de 5h à 9h et le soir de 17h à 23h. |
| <p>du Lundi au Vendredi P2</p> <p>de 5h à 9h de 12h à 14h de 17h à 23h</p> <p>0 2 4 6 8 10 12 14 16 18 20 22 24 Heures</p> | P2 | Le programme P2 permet d'obtenir la température de consigne Confort le matin de 5h à 9h, le midi de 12h à 14h et le soir de 17h à 23h. |
| <p>le Week end P3</p> <p>de 5h à 23h</p> <p>0 2 4 6 8 10 12 14 16 18 20 22 24 Heures</p> | P3 | Le programme P3 permet d'obtenir la température de consigne Confort le week end de 5h à 23h. |
| <p>Programmes à personnaliser voir 4.7.3</p> | <p>P4 P5 P6</p> | <p>Les programmes P4, P5 et P6 permettent de personnaliser les plages horaires de température de consigne Confort suivant les besoins.</p> |

4.9.3. PERSONNALISATION DE PROGRAMMES P4-P5-P6

 Ce mode permet le fonctionnement automatique journalier de votre appareil de chauffage soit en consigne **Confort**, soit en consigne **Eco**.

Pour affecter un programme à chaque jour de la semaine appuyer sur les touches  et  pendant 3s pour entrer dans le menu de programmation.

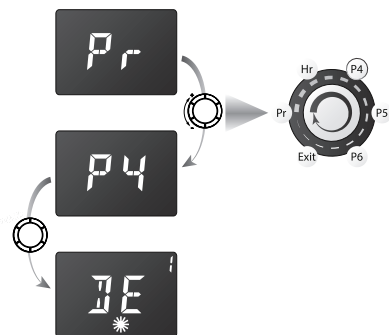

Tourner la molette  pour sélectionner **ON** qui s'affiche à l'écran, valider en appuyant sur la molette .



(Le choix de **OFF** fait sortir de ce menu de réglage).

Pr s'affiche à l'écran.

Tourner la molette  pour sélectionner l'un des programmes P4, P5 ou P6 dans le menu déroulant.

Attribuer l'un des programmes (ici le programme P4 est choisi comme exemple) en tournant la molette  et valider en appuyant sur la molette .

Il est ainsi possible de définir des plages horaires spécifiques soit en mode Confort, soit en mode Eco (Voir exemple page suivante).

L'exemple choisi est celui d'un **Lundi «LU:P4»**.

La température de consigne **Confort** est souhaitée sous trois plages horaires différentes: le matin de **6h à 9h**, le midi de **11h à 14h** et le soir de **18h à 22h**.

Etablir un programme personnalisé, exemple: P4

| Ex: de 6 à 9h | Choix: plage 1 | Résultat |
|---------------|----------------|--|
| | | La plage horaire n°1 de 6h à 9h est validée, le passage à la seconde plage horaire est automatique |

| Ex: de 11 à 14h | Choix: plage 2 | Résultat |
|-----------------|----------------|---|
| | | La plage horaire n°2 de 11h à 14h est validée, le passage à la troisième plage horaire est automatique. |

| Ex: de 18 à 22h | Choix: plage 3 | Résultat |
|-----------------|----------------|---|
| | | La plage horaire n°3 de 18h à 22h est validée, l'écran affiche Pr. Programmer P5 ou P6 ou choisir Exit pour sortir. Valider |

Procéder de la même manière pour les programmes P5 et P6, soit en conservant le programme défini précédemment, soit en le modifiant.

Pour sortir, tourner la molette jusqu'à l'affichage de EXIT du menu déroulant. Valider en appuyant sur la molette .

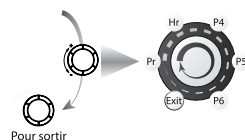







4.10. RETOUR PARAMÉTRAGE USINE

Un appui très long (10s) sur la touche  engendre un retour aux paramètres usine :

| | |
|----------------------------------|-----------|
| Confort | 19°C |
| Eco | 15.5°C |
| Détection d'ouverture de fenêtre | Activée |
| Verrouillage (Simple ou Codé) | Aucun |
| Rétroéclairage | 10s |
| Buzzer | Activé |
| Unité de température | °C |
| Encadrement de consigne | Désactivé |
| Programmation | Aucune |

5 - AIDE AU DIAGNOSTIC

| NATURE | VERIFICATION | ACTION |
|---|---|--|
| L'appareil ne chauffe pas | <ul style="list-style-type: none"> ■ S'assurer que l'écran digital est actif. | <ul style="list-style-type: none"> ■ Appuyer sur . ■ Appuyer successivement sur  pour atteindre la position Confort. |
| | <ul style="list-style-type: none"> ■ Si l'écran digital n'est toujours pas allumé. | <ul style="list-style-type: none"> ■ S'assurer que les disjoncteurs d'installation sont enclenchés, et appuyer sur . |
| | <ul style="list-style-type: none"> ■ S'assurer d'être en mode confort | <ul style="list-style-type: none"> ■ Appuyer successivement sur  pour atteindre la position Confort. |
| | <ul style="list-style-type: none"> ■ S'assurer que la fonction fenêtre ouverte n'est pas activée et qu'une fenêtre ou une porte n'est pas ouverte dans la pièce. | <ul style="list-style-type: none"> ■ Fermer la porte et/ou la fenêtre, réinitialiser la fonction en appuyant 2 fois de suite sur . |
| | <ul style="list-style-type: none"> ■ L'écran digital est actif, le témoin de chauffe est éteint. | <ul style="list-style-type: none"> ■ Vérifier la valeur de la consigne. ■ La température ambiante ne nécessite pas de chauffer. ■ L'appareil est en Eco ou en délestage : s'assurer que le système de délestage n'a pas coupé l'alimentation de l'appareil. |
| L'appareil chauffe tout le temps | <ul style="list-style-type: none"> ■ Vérifier que le réglage de la température n'a pas été modifié. ■ Vérifier que l'appareil n'est pas situé près d'une porte ouverte et/ou dans un courant d'air. | <ul style="list-style-type: none"> ■ Régler de nouveau la température. ■ Fermer la porte ou supprimer le courant d'air. |
| L'appareil ne suit pas les ordres de programmation | <ul style="list-style-type: none"> ■ Vérifier qu'il est en mode programmation ■ Vérifier la programmation | <ul style="list-style-type: none"> ■ Mettre en mode programmation ■ Réaliser la programmation |
|  | <ul style="list-style-type: none"> ■ Aspirer la poussière accumulée aux entrées et sortie d'air de l'appareil. | |
| DANS TOUS LES AUTRES CAS, CONTACTEZ UNE PERSONNE QUALIFIÉE | | |

6 - CONSEILS ET ENTRETIEN

- Pour conserver les performances de l'appareil, il est nécessaire d'effectuer régulièrement un dépoussiérage de celui-ci en passant l'aspirateur sur les entrées et sorties d'air.
- Utiliser de préférence des produits nettoyants universels à base d'agents tensio-actifs (savon, ...) et un chiffon type microfibres. Pour un simple dépoussiérage, un chiffon suffit.
- Lorsque la mention « **NETT** » s'affiche, la réinitialisation du décompte de 90h se fait par un appui sur la molette  pendant 3s .

La réinitialisation est effective quand l'écran indique « **OK** ».

Recommandations et conseils

Lors de la première chauffe, il peut s'échapper une odeur, ce phénomène disparaît après quelques minutes de fonctionnement.

Si votre installation est équipée d'un délesteur : le délestage étant prioritaire, il est possible que l'appareil ne chauffe pas, en cas de surconsommation momentanée (lave-linge + four + fer à repasser ...). Ceci est normal. Dès rétablissement d'une consommation normale, l'appareil se remettra en chauffe.

Prévu pour être raccordé à un réseau d'alimentation électrique 230V~ 50Hz.

**TOUTES LES INTERVENTIONS SUR NOS APPAREILS DOIVENT ÊTRE EFFECTUÉES HORS TENSION ET PAR UN PERSONNEL QUALIFIÉ.
NE JAMAIS UTILISER DE PRODUITS ABRASIFS OU A BASE D'ACÉTONE QUI RISQUERAIENT DE DÉTÉRIORER LE REVÊTEMENT DE L'APPAREIL.**

7 - IDENTIFICATION DE VOTRE APPAREIL

IMPORTANT : LES CARACTÉRISTIQUES DE L'APPAREIL SONT INDIQUÉES SUR L'ÉTIQUETTE SIGNALÉTIQUE.



L'apposition de cette marque par le fabricant garantit que l'appareil respecte les directives communautaires européennes de sécurité (directive basse tension- DBT) de compatibilité électromagnétique (CEM), de limitation de substances dangereuses (ROHS) et d'écoconception applicable aux produits liés à l'énergie (ERP).

classe II



Appareil de classe 2 : signifie que l'appareil est à double isolation et ne doit donc pas être raccordé au conducteur de protection (fil de terre).

IP...

Indice de Protection de l'enveloppe de l'appareil contre la pénétration des corps solides et liquides



LES DÉCHETS ÉLECTRIQUES NE DOIVENT PAS ÊTRE JETÉS AVEC LES DÉCHETS MÉNAGERS. VEUILLEZ RECYCLER DANS LES CENTRES APPROPRIÉS.



FR

Cet appareil et ses accessoires se recyclent

REPRISE À LA LIVRAISON



OU

À DÉPOSER EN MAGASIN



OU

À DÉPOSER EN DÉCHÈTERIE



Points de collecte sur www.quefairedemesdechets.fr
Privilégiez la réparation ou le don de votre appareil !

L'étiquette signalétique est placée en bas et à droite (côté commande) de votre appareil, elle permet de l'identifier.

Elle est composée de :

- La référence complète de l'appareil et son indice de fabrication (rep.A) à préciser pour le SAV.
- Sa puissance en Watt (rep. B).
- Les certificats de conformités, adresse (rep. C-D-E-F).
- N° du constructeur (rep X).

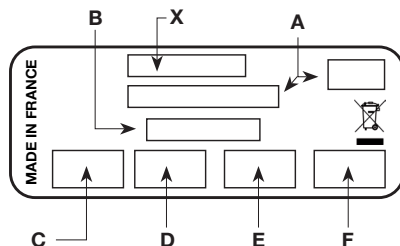

Le Groupe Muller
et ses marques professionnelles

AIRELEC APPLIMO CAMPA

Nolrot  Muller Intuitiv

sont devenus



www.intuis.fr

service-consommateur@intuis.fr

service-client@intuis.fr

service client : +33 (0)9 78 45 10 26

